

**guzzini**  
95 96

NÁVOD K POUŽITÍ

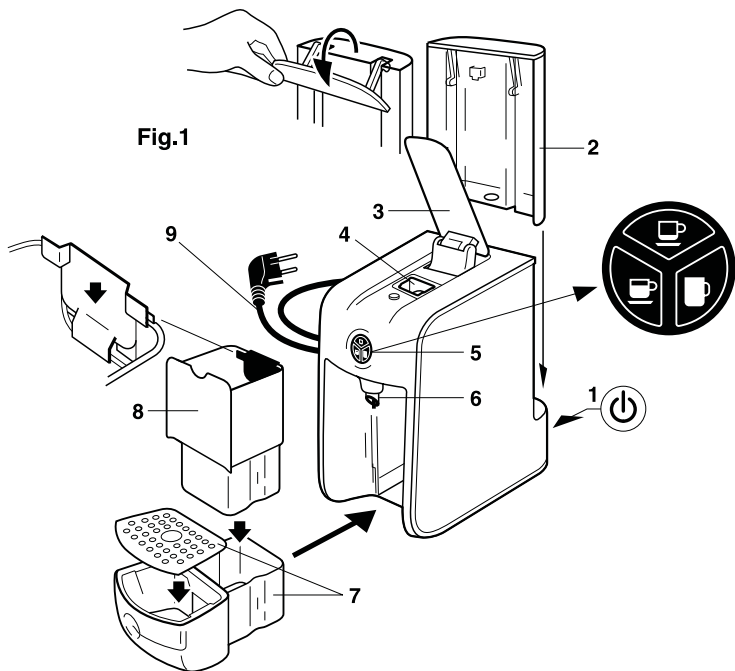

Fig.1



## ÚVOD

Tento přístroj je určen výhradně k použití s kapslemi značky „Guzzini / Hausbrandt“.

## PŘI DODÁNÍ VÝROBKU

Při dodání je přístroj zabalen ve speciální krabici na míru.

Balení obsahuje následující položky:

1 kompletní přístroj s napájecím kabelem – 1 uživatelská příručka s připojeným záručním listem – 1 stručný průvodce.

Ujistěte se, že v balení nic nechýbí a že při přepravě nedošlo k poškození obalu ani přístroje.

Pokud některé součásti chybí nebo jsou poškozeny, okamžitě kontaktujte svého prodejce, než přejdete k instalaci.

Originální obal si uschovejte, možná ho použijete pro účely přepravy, v případě potřeby technické podpory.

## OBECNÁ BEZPEČNOSTNÍ UPOZORNĚNÍ

- Před instalací a používáním si pozorně přečtěte tento návod k použití. Návod uschovejte pro budoucí použití a také pro případ uplatnění záruky. Tento přístroj je určen výhradně k použití v DOMÁCNOSTECH.

- Vždy dávejte pozor, abyste se nepopálili kvůli nesprávnému používání. Nikdy se nedotýkejte horkých částí!

- Za žádných okolností nenechávejte části obalu (krabice, lepenku, polystyren, sáčky atd.) v dosahu dětí, protože pro ně představují potenciální nebezpečí. Obal zlikvidujte v souladu s aktuálně platnými předpisy pro životní prostředí. Zlikvidujte jej v souladu s aktuálně platnými předpisy.

- Tento spotřebič se smí používat pouze k účelu uvedenému v tomto návodu k použití, tj. k přípravě kávy nebo jiných nápojů, které jsou dostupné v rámci nabídky produktů v kapslích „Guzzini/ Hausbrandt“.

1 Firma Fratelli Guzzini spa neposkytuje záruku, pokud je překročen počet 3000 cyklů na jednom přístroji v průběhu dvouleté záruční doby. Tento parametr může být změřen technickým servisním střediskem při servisním zásahu.

Stroj byl navržen pro domácí použití a nesmí být používán pro soustavné profesionální použití. Jakékoliv jiné použití je považováno za nesprávné použití. Společnost Fratelli Guzzini spa odmítá jakoukoli odpovědnost za případné škody způsobené nesprávným nebo nepřiměřeným použitím přístroje.

- Před připojením spotřebiče se ujistěte, že údaje na typovém štítku (viz štítek na spodní straně přístroje) odpovídají parametrům sítě. Instalace musí být provedena v souladu s předpisy platnými v zemi, kde je přístroj nainstalován, a to podle pokynů výrobce. Instalaci musí provádět kvalifikovaný personál nebo osoby obeznámené s tímto návodem k použití.

- Aby bylo zajištěno, že je tento spotřebič bezpečný z hlediska elektrického zapojení, musí být uzemněn. Společnost Fratelli Guzzini spa odmítá jakoukoli odpovědnost za škody způsobené nedostatečným uzemněním systémem.

- Pokud byste měli jakékoliv pochybnosti, obraťte se na elektrikáře s příslušným technickým certifikátem, který se ujistí, že kapacita soustavy odpovídá maximálnímu příkonu přístroje uvedenému na štítku. Rovněž se ujistěte, že průřez kabelů soustavy je vhodný pro příkon tohoto spotřebiče.
- Nikdy se přístroje nedotýkejte mokřými rukama nebo nohama.
- Abyste předešli popáleninám, nesměřujte proud horké vody na tělo, ani se nedotýkejte jednotky pro výdej kávy.
- Nepoužívejte přístroj venku a dohlížejte na to, aby elektrické části, zástrčky a kabely zůstávaly suché.
- Nikdy neponořujte přístroj do vody.
- Chraňte spotřebič před postříkáním a pokapáním
- Nikdy nepoužívejte prodlužovací kabely v místech, kde je vana nebo sprcha.
- Odviňte celý napájecí kabel, aby nedocházelo k nebezpečnému přehřívání.
- Neodpojujte spotřebič od elektrické sítě taháním za napájecí kabel.
- Vždy odpojte spotřebič ze sítě, než začnete plnit nádržku vodou nebo provádět jakoukoliv kontrolu.
- Děti musí být pod dohledem, aby se zajistilo, že si s přístrojem nebudou hrát.
- Spotřebič není určen k použití osobami (včetně dětí) se sníženými fyzickými, smyslovými nebo duševními schopnostmi nebo osobami, které nemají zkušenosti s používáním přístroje a nejsou s ním obeznámeny, pokud nejsou pod dohledem a nebyly řádně poučeny při používání osobou odpovědnou za jejich bezpečnost.
- Spotřebič mohou obsluhovat děti starší osmi (8) let a osoby se sníženými fyzickými, smyslovými nebo duševními schopnostmi, které nemají zkušenosti s používáním stroje a nejsou s ním obeznámeny, pouze tehdy, pokud jsou pod náležitým dohledem nebo pokud plně pochopili rizika s ním spojená. Děti si nesmí se spotřebičem hrát. Děti nesmí provádět čištění, pokud nejsou starší osmi (8) let a nejsou pod dohledem.
- V případě poruchy, závady nebo opravy, která se považuje za speciální údržbu, vypněte spotřebič, aniž byste s ním manipulovali nebo do něj jakkoliv zasahovali. S opravou se obraťte výhradně na kvalifikovaného technika nebo autorizované servisní středisko a požadujte použití originálních náhradních dílů. Nedodržení těchto pravidel může ohrozit bezpečnost spotřebiče a mít za následek ztrátu záruky.
- Nenechávejte napájecí kabel v blízkosti horkých povrchů, hran nebo ostrých předmětů.
- Pokud je napájecí kabel poškozen, musí být vyměněn za stejný s identickými parametry a tuto výměnu může provést pouze kvalifikovaný technik. Nebezpečí smrti v důsledku úrazu elektrickým proudem!
- Nevkládejte ruce do prostoru pro kapsli. Nebezpečí zranění.
- Nikdy nedemontujte části přístroje.
- Nevkládejte žádné předměty do otvorů. Mohlo by dojít k úrazu elektrickým proudem.
- Nevyhazujte přístroj do přírody. Pokyny k jeho správné likvidaci najdete v odstavci POKYNY KE KONCI ŽIVOTNOSTI.
- Umístěte spotřebič asi 30 cm od stěn a jiných přístrojů, pro zlepšení odvětrání.

- Příklad musí být postaven na rovném, pevném, stabilním a tepelně odolném povrchu, jehož sklon nesmí překročit 2° (stupně).
- Před zahájením jakékoliv instalace nebo údržby si technik musí obléci pracovní rukavice a bezpečnostní obuv.
- Při jakékoliv komunikaci se společností Fratelli Guzzini spa v souvislosti s technickými problémy nebo poruchami vždy uveďte název modelu a výrobní číslo zařízení. Data jsou uvedena na štítku, který je umístěn pod základnou přístroje.

### **POPIS PŘÍSTROJE (viz Obrázek 1)**

- (1) Hlavní vypínač
- (2) Nádržka s víkem
- (3) Páka na vkládání kapslí
- (4) Prostor pro kapsli
- (5) Tlačítka pro přípravu kávy
- (6) Tryska pro přípravu kávy
- (7) Odkapávací zásuvka s mřížkou
- (8) Nádobka na použité kapsle – maximální obsah 12 kapslí
- (9) Napájecí kabel

### **INSTALACE**

Než přistoupíte k instalaci, prostudujte si pečlivě odstavec „Obecná bezpečnostní upozornění“.

Vybalte přístroj z obalu.

Postavte přístroj na rovný povrch do stabilní polohy.

Přístroj musí být umístěn v interiéru domácnost.

Zvedněte víko nádržky (2), naplňte nádržku na vodu po značku MAX. Použijte přírodní, nesyčenou pitnou vodu, která má tvrdost nižší než 14 °f (francouzská stupnice).

Nasadte zpět víko (2).

Připojte spotřebič do uzemněné elektrické zásuvky pomocí napájecího kabelu (9).

Ujistěte se, že je zásuvka vhodná pro příkon spotřebiče (viz technické specifikace). Nepoužívejte rozvojky ani prodlužovací kabely.

### **Než uvedete přístroj do provozu, doporučujeme provést následující kroky:**

- Použijte cyklus pro odvětrání okruhu, při kterém se spotřebuje přibližně 200 ml vody. Pokud by voda nevytékala při prvním proplachovacím cyklu, jednoduše zvedněte nádržku a nasadte ji zpět, poté znovu stiskněte tlačítko pro přípravu kávy(5).

- Připravte 4 nebo 5 káv: tyto nepijte (podle potřeby můžete opakovaně použít stejnou kapsli).

- Stroj je vybaven ochranou proti přehřívání, která se aktivuje automaticky. Pokud není připravena káva / bylinkový čaj / nápoj a čerpadlo se zastaví, znamená to, že se ochrana aktivovala. Chcete-li obnovit normální provoz, jednoduše přístroj vypněte a nechte jej asi 30 minut vychladnout.

## VAROVÁNÍ

Přístroj nepoužívejte, pokud v něm není voda. Vždy se ujistěte, že hladina vody v nádržce je nad minimální úroveň a že je samotná nádržka vždy nasazena v přístroji.

## VDÁVÁNÍ KÁVY – BYLINKOVÝCH ČAJŮ – NÁPOJŮ

Před použitím spotřebiče si pečlivě prostudujte tento návod.

Abyste si mohli uvařit dobrou kávu / bylinkový čaj, musí být přístroj připraven, proto:

- zapněte přístroj stisknutím hlavního vypínače (1). Rozsvítí se LED diody pod nádržkou a v prostoru pro přípravu a tlačítko (5) začne blikat. Přibližně po 30 sekundách začne kontrolka v tlačítku (5) svítit trvale: přístroj nyní dosáhl své ideální teploty a je připraven k použití;
- zvedněte páku na vkládání kapslí (3) a vložte kapsli
- sklopte páku
- položte šálek na mřížku (7) odkapávací zásuvky, pod trysku pro výdej (6)

- stiskněte jedno ze tří tlačítek pro výdej podle toho, jestli chcete ristretto  ,



espresso  nebo lungo  .

- vybraná možnost začne blikat.

**UPOZORNĚNÍ:** Mřížka a související zásuvka jsou navrženy tak, aby bylo možné upravit vzdálenost mezi šálkem a tryskou pro výdej: mřížku zásuvky lze umístit výše nebo níže, aby bylo možné používat jak šálky na espresso (poloha nahoře), tak šálky na jiné nápoje (poloha dole) (viz obrázek 2).

## Výdej nápoje

Když stisknete jedno ze tří tlačítek pro výdej, jež se od sebe liší objemem nápoje

(ristretto  , lungo  , espresso  ), tlačítko začne blikat a začne výdej nápoje. Kontrolky v ostatních tlačítkách zhasnou, zatímco ostatní osvětlení zůstane normálně svítit.

Chcete-li zastavit výdej dříve, můžete stisknout kterékoliv ze 3 tlačítek.

## Programování

Přízpůsobení množství:

Vzhledem k tomu, že je přístroj vybaven 3 tlačítky, může vydávat nápoje o různ-

ných objemech podle potřeby: ristretto  , espresso  , lungo nebo jiné



nápoje . Podle níže uvedených pokynů si však uživatelé mohou tyto objemy přizpůsobit podle svých představ:

Alespoň 3 sekundy podržte stisknuté tlačítko pro výdej možnosti, kterou chcete upravit.

Jakmile začne příprava nápoje, pouze toto tlačítko začne blikat rychle (kontrolky v ostatních tlačítkách zůstávají zhasnuté).

Pokud se vám zdá vydaný objem dostatečný, stiskněte toto tlačítko znovu. Výdej se zastaví a kontrolka bude svítit trvale, a to ve stisknutém tlačítku i ve všech ostatních tlačítkách. Tím se uložil požadovaný objem pro vybranou možnost.

Podle stejného postupu nastavte i druhé dvě možnosti.

Přizpůsobení teploty:



- Podržte tlačítka pro ristretto a lungo stisknutá alespoň 3 sekundy;
- Kontrolky v jednotlivých tlačítkách zhasnou (všechno ostatní osvětlení zůstane normálně svítit);
- Podržte stisknuté tlačítko pro ristretto alespoň 3 sekundy;
- Aktuálně nastavená teplota (vysoká/nízká) je indikována 4 bliknutími tlačítka pro „ristretto“ (vysoká teplota) nebo tlačítka pro „lungo“ (nízká teplota)
- Tlačítka pro ristretto a lungo budou střídavě blikat, dokud jedno z nich opět nestisknete, abyste vybrali příslušnou teplotu (ristretto pro vysokou teplotu nebo lungo pro nízkou teplotu);
- Vybraná teplota je pak potvrzena 3 bliknutími příslušného tlačítka

Reset po odvápnovacím cyklu:



Podržte tlačítka pro lungo a ristretto stisknutá alespoň 3 sekundy; Kontrolky v jednotlivých tlačítkách zhasnou (všechno ostatní osvětlení zůstane normálně svítit);

Podržte stisknuté tlačítko pro espresso alespoň 3 sekundy;

Všechna tři tlačítka bliknou 3krát;

Kontrolky ve všech třech tlačítkách se trvale rozsvítí.

Reset:



- Podržte tlačítka pro ristretto a lungo stisknutá alespoň 3 sekundy;
- Kontrolky v jednotlivých tlačítkách zhasnou (všechno ostatní osvětlení zůstane normálně svítit);
- Podržte tlačítko pro lungo stisknuté alespoň 3 sekundy: přístroj se vrátí k továrním nastavením pro 3 možnosti výdeje (ristretto, espresso a lungo) i nastavení teploty (vysoká), což bude potvrzeno 3 bliknutími všech tlačítek.

## **VAROVÁNÍ**

Nikdy nenechávejte použité kapsle v přístroji.

Pokud jste přístroj použili k přípravě jiných nápojů (čaj, slad atd.), vyčistěte systém spuštěním přístroje bez kapsle, abyste odstranili veškeré zbytky z posledního použití.

Vždy se ujistěte, že hladina vody v nádržce je nad minimální úroveň a že je samotná nádržka správně nasazena v přístroji.

Přístroj je vybaven interním časovačem, který systém přepne do úsporného režimu, po 30min. nečinnosti.

Když je přístroj v úsporném režimu, kontrolka v tlačítku pro výdej bliká. Chcete-li se vrátit k normálnímu provozu, stiskněte jedno z tlačítek pro výdej nebo zvedněte páku.

Nyní můžete pokračovat ve výdeji, jak bylo popsáno výše. Mezi pákou pro vložení kapsle (3) a plastovým pláštěm a vkládacím plastovým prostorem může docházet ke kondenzaci. To je normální a není to příznakem závady.

## **NEDOSTATEK VODY**

Pokud v přístroji dojde voda, výdej se zastaví, čerpadlo začne být hlučné a uvnitř nádrže na vodu uslyšíte dunivý zvuk.

## **VAROVÁNÍ**

Odpojte přístroj od elektrické sítě, než začnete doplňovat vodu do nádržky.

Používejte vodu s tvrdostí nižší než 14 °f (francouzská stupnice). Doplňte vodu do nádržky, dávejte pozor, abyste nepřekročili maximální hladinu (10), a pokračujte v normálním používání.

## **ÚDRŽBA A ČIŠTĚNÍ**

Vždy vytáhněte zástrčku ze zásuvky. Počkejte, než všechny části přístroje úplně vychladnou. Vytáhněte odkapávací zásuvku (7), která obsahuje také nádobu na kapsle (8); (viz obrázek 1).

Vyjměte nádobu na kapsle (8) z odkapávací zásuvky (viz obrázek 1), vyprázdněte ji a opláchněte nádobu (8) i odkapávací zásuvku (7).

Vyjmete nádržku.

Odkapávací zásuvku, nádobu na použité kapsle i nádržku můžete umývat pod tekoucí vodou.

Části přístroje můžete očistit vlhkým hadříkem.

Před opětovným vložením všechny části stroje pečlivě osušte.

## **VAROVÁNÍ**

Nikdy neponořujte přístroj do vody.

Nepoužívejte vodu, která zůstala v nádržce několik dní.

Nesušte stroj ani jeho části v mikrovlnné troubě ani tradiční troubě.



## ODVÁPŇNĚNÍ

Je nezbytné pravidelně odstraňovat vodní kámen, aby bylo zajištěn dokonalý provozní stav přístroje. To je obzvláště důležité, pokud přístroj nebudete několik dní používat (například před odjezdem na dovolenou). Brání to zatuhnutí vodního kamene, které by trvale poškodilo těsnění a čerpadlo.

Po 500 cyklech elektronický systém upozorní na nutnost odvápňit přístroj (začne blikat osvětlení prostoru pro výdej a dioda pod nádržkou).

Přístroj bude normálně fungovat dále. Normální fungování osvětlení můžete obnovit podle postupu v odstavci „Reset po odvápňovacím cyklu“.

K odvápňení přístroje je možné použít soupravu Guzzini nebo jiné výrobky dostupné na trhu, které jsou určeny speciálně pro kávovary, nejsou toxické ani škodlivé a jsou dodávány s jasnými pokyny, jak je připravit.

K provedení procesu odvápňení doporučujeme použít tento postup:

1. Nalijte do nádržky odvápňovací roztok připravený podle pokynů na obalu prostředku.
2. Ujistěte se, že v prostoru na kapsli nenachází žádná dříve použitá kapsle (4)
3. Sklopte páku pro vkládání kapslí (3)
4. Položte šálek na mřížku odkapávací zásuvky (7)
5. Zapněte přístroj, jako kdybyste si připravovali kávu, jak je vysvětleno v odstavci „Příprava kávy“



6. Následně vyvolejte cykly odvodu vzduchu stiskem tlačítka pro lungo, dokud nespoteřebujete veškerý odvápňovací roztok z nádržky.

## VAROVÁNÍ

Po odstranění vodního kamene nechejte přístroj několik minut vychladnout, než budete pokračovat v čištění.

Za žádných okolností nepoužívejte ocet k odstraňování vodního kamene.

Na poškození způsobená vodním kamenem se záruka nevztahuje.

Postupujte podle pokynů výrobce uvedených na obalu, pokud jde o přípravu roztoku pro odstranění vodního kamene.

Přístroj je vybaven ochranou proti přehřívání, která se aktivuje automaticky.

Pokud není vydávána káva / bylinkový čaj / nápoj a čerpadlo se zastaví, znamená to, že se ochrana aktivovala.

Pro obnovení normálního provozu jednoduše přístroj vypněte a nechejte jej asi 30 minut vychladnout.

Společnost Fratelli Guzzini spa odmítá jakoukoli odpovědnost za škody způsobené nedodržením výše uvedených pokynů.

## TECHNICKÉ SPECIFIKACE

Výška 29,5 cm

Šířka 16,5 cm

Hloubka 27 cm

Hmotnost přibl. 4 kg

Napájecí napětí (viz typový štítek na spodní straně přístroje)

Příkon (viz typový štítek na spodní straně přístroje)

Tlak čerpadla 19 bar

Objem nádržky 0,9 litru

Výrobce si vyhrazuje právo kdykoliv provést technické a nebo estetické změny na výrobku z výrobních nebo komerčních důvodů.

## POKYNY KE KONCI ŽIVOTNOSTI

### UPOZORNĚNÍ KE SPRÁVNÉ LIKVIDACI VÝROBKU V SOULADU S EVROPSKOU SMĚRNICÍ 2012/19/EU.

Na konci své životnosti nesmí být výrobek likvidován společně s komunálním odpadem.

Můžete jej předat do příslušných sběrných středisek spravovaných místními samosprávami nebo prodejci, kteří tuto službu poskytují.

Oddělenou likvidací domácího spotřebiče předejdete možným negativním dopadům na životní prostředí a zdraví způsobeným nevhodnou likvidací a také umožníte zpětné získání materiálů za účelem dosažení významných úspor energie a zdrojů.

Jako připomenutí, že domácí spotřebiče musí být likvidovány odděleně, je výrobek označen přeškrtnutým odpadkovým košem.



Problém	Možné příčiny	Řešení
Přístroj se nezapne	Přístroj není připojen do elektrické sítě	Připojte přístroj do elektrické sítě
Nevytéká žádná káva, čerpadlo je velmi hlučné	V nádržce není voda	Doplňte vodu
Káva je příliš studená	Studené šálky – přístroj potřebuje odvápnit	Předeďte šálky. Odvápněte přístroj
Kapsle nesedí dobře na svém místě	Nádoba na kapsle je plná	Vytáhněte nádobku a vyprázdněte ji

Páku nelze sklopit dolů	Nádoba na kapsle je plná	Vytáhněte nádobku a vyprázdněte ji. Odstraňte případné uvízlé kapsle
Kapsle uvízlá na zařízení pro vkládání	Kapsle se po použití neuvolnila a stále se nachází uvnitř přístroje	Vytáhněte zástrčku ze zásuvky. Odstraňte kapsli tak, že na ni lehce poklepete nástrojem, který vám nezpůsobí zranění ani nepoškodí přístroj.
Přístroj je vybaven ochranou proti přehřívání, která se aktivuje automaticky. Pokud není vydávána káva / bylinkový čaj / nápoj a čerpadlo se zastaví, znamená to, že se ochrana aktivovala. Pro obnovení normálního provozu jednoduše přístroj vypněte a nechte jej asi 30 minut vychladnout.		

Pokud máte jiné problémy, které nejsou uvedeny v tabulce, nebo pokud vám doporučená řešení nepomohla, kontaktujte firmu Fratelli Guzzini spa.

## JAK POSTUPOVAT V PŘÍPADĚ ŽÁDOSTI O POMOC (ITÁLIE)

Pokud uživatel potřebuje technickou pomoc, může kontaktovat zákaznický servis firmy Fratelli Guzzini na níže uvedeném telefonním čísle nebo prostřednictvím e-mailu (E-mail: [info@fratelliguzzini.com](mailto:info@fratelliguzzini.com)).

Zákaznický servis po telefonu:

- od pondělí do pátku od 10:00 do 13:00 a od 15:00 do 17:00 (kromě svátků):
- na tomto telefonním čísle: +39 071989851\*

*\* Hovory z mobilních telefonů anebo italských/zahraněních pevných linek jsou zpoplatněny. Sazbu si ověřte u svého poskytovatele telefonních služeb.*

## DŮLEŽITÉ

**Uživatel musí:**

- **uschovat si účtenku nebo doklad o přepravě kurýrem, aby mohl doložit datum nákupu a potvrdit tak právo na uplatnění záruky.**
- **uschovat si obal přístroje, protože v případě žádosti o technickou pomoc zajistí ochranu výrobku.**

Uživatel musí sdělit výrobní číslo výrobku (uvedeno na spodní straně výrobku) a údaje z dokladu o nákupu, aby bylo možné výrobek identifikovat a ověřit právo na záruku.

Uživatel musí vrátit přístroj čistý a s prázdnou nádržkou, zabalený v původním obalu nebo v alternativním obalu, který zabrání jeho poškození během přepravy. Uživatel musí také přiložit kopii dokladu o nákupu, aby prokázal datum nákupu / dodání přístroje.

## **JAK POSTUPOVAT V PŘÍPADĚ ŽÁDOSTI O POMOC (EVROPA)**

Pokud uživatel potřebuje technickou pomoc, může kontaktovat zákaznický servis firmy Fratelli Guzzini prostřednictvím e-mailu (E-mail: info@fratelliguzzini.com). Zákaznický servis poté rozhodne o způsobu řešení: oprava v servisním středisku v zemi, kde byl přístroj zakoupen, nebo výměna přístroje.

## **JAK POSTUPOVAT V PŘÍPADĚ ŽÁDOSTI O POMOC (ČESKÁ REPUBLIKA)**

Pokud uživatel potřebuje technickou pomoc, může kontaktovat přímo prodejce firmy ZAPA GASTRO s.r.o. nebo prostřednictvím e-mailu (E-mail: zapagastro@zapagastro.cz). Zákaznický servis poté rozhodne o způsobu řešení: oprava v servisním středisku v zemi, kde byl přístroj zakoupen, nebo výměna přístroje.

## **DŮLEŽITÉ**

Uživatel musí:

- uschovat si účtenku nebo doklad o přepravě kurýrem, aby mohl doložit datum nákupu a potvrdit tak právo na uplatnění záruky.
- uschovat si obal přístroje, protože v případě žádosti o technickou pomocí zajistí ochranu výrobku.

## **Podmínky a pravidla záruky (Itálie/Evropa)**

1. Společnost Fratelli Guzzini spa, jak je uvedena níže, zaručuje správné fungování a neexistenci výrobních vad u kávovaru označeného značkou Guzzini (dále jen „přístroj“ nebo „výrobek“) během záruční doby uvedené v odstavci 4 níže.

2. V případě poruchy přístroje nebo výrobní vady provede společnost Fratelli Guzzini spa opravu a pokud to nebude možné, vymění přístroj prostřednictvím sítě autorizovaných technických servisních středisek.

Pokud při zásahu autorizovaného servisního střediska bude zjištěno, že se na závadu záruka nevztahuje, budou zákazníkovi účtovány veškeré náklady na kontrolu a opravy požadované autorizovaným servisním střediskem, jakož i veškeré náklady na dopravu vzniklé společnosti Fratelli Guzzini spa.

Vadný přístroj, u kterého je požadovaná oprava nebo výměna, musí zákazník vrátit v původním obalu nebo v obalu vhodném pro jeho ochranu před poškozením při přepravě, a to se všemi jeho částmi (včetně vnitřních ochranných krytů a veškeré dokumentace a příslušenství: příručky, kabely atd.)

Není možné od společnosti Fratelli Guzzini spa požadovat jakoukoliv kompenzaci za zpoždění při provádění opravy nebo výměny výrobku v záruce.

3. V případě poruchy nebo výrobní vady musí zákazník kontaktovat call centrum společnosti Fratelli Guzzini spa, jak je uvedeno v dokumentaci uvnitř obalu výrobku (příloha 1), které provede počáteční kontrolu platnosti záruky a poskytne informace pro předání výrobku.

4. Záruka trvá 24 měsíců od data zakoupení výrobku zákazníkem, který si pro tyto účely musí uschovat stvrzenku, aby ji mohl předložit společnosti Fratelli Guzzini spa.

5. Rozumí se, že na součásti podléhající opotřebení, estetické části, výrobky s jakoukoli záruční pečeti, která byla porušena, nebo do kterých bylo zasahováno, se záruka nevztahuje, stejně jako na škody způsobené nehodou, nesprávným nebo

nedbalým používáním, použitím neautorizovaných náhradních dílů, použitím kapslí jiných než těch, které jsou označeny značkou „Guzzini/Hausbrandt“, nesprávného balení nebo z jakéhokoliv jiného důvodu, který nelze přičíst na zodpovědnost společnosti Fratelli Guzzini spa.

6. Tato záruka nepokrývá:

- a) Pravidelnou údržbu, kterou musí zákazník provádět podle pokynů v návodu k použití, a opravy nebo výměny dílů z důvodu opotřebení;
- b) Škody způsobené vodním kamenem a neprováděním pravidelného odvápnování ze strany zákazníka.
- c) Poškození nebo vady způsobené nesprávnou manipulací s výrobkem nebo použitím výrobku pro jiné než běžné domácí použití, které vede k překročení počtu 3000 cyklů / přístroj ve dvouleté záruční době. Tento parametr může být změněn technickým servisním střediskem při servisní zásahu.
- d) Poškození nebo změny výrobku v důsledku nesprávného použití, včetně následujících:
  - o Ošetření způsobující poškození fyzické, estetické nebo povrchové změny výrobku;
  - o Nesprávná instalace nebo použití výrobku pro jiné než zamýšlené účely nebo nedodržení pokynů výrobce k instalaci a použití;
  - o Nesprávná údržba výrobku, která není v souladu s pokyny výrobce ke správné údržbě;
  - o Instalace nebo používání výrobku, které nejsou v souladu s technickými nebo bezpečnostními předpisy platnými v zemi, kde je výrobek nainstalován nebo používán;
- e) Nevhodné podmínky nebo závady systémů, ke kterým je výrobek připojen nebo do nichž je začleněn.
- f) Opravy nebo pokusy o opravu neoprávněným personálem nebo neautorizovaným servisním střediskem;
- g) Úpravy nebo změny provedené na výrobku, včetně následujících:
  - o Vylepšování výrobku nad rámec specifikací a funkcí popsaných v návodu k použití nebo změny provedené na výrobku tak, aby vyhovoval národním nebo místním technickým nebo bezpečnostním normám jiných zemí, než pro které byl výrobek speciálně navržen a vyroben;
- h) Nehody, požáry, kapaliny, chemikálie nebo jiné předměty, záplavy, vibrace, nadměrné teplo, nedostatečné větrání, proudové rázy, nadměrné nebo nesprávné vstupní napájecí napětí, záření, elektrostatický výboj včetně blesku, jiné síly a vnější nárazy.

Jedinou povinností společnosti Fratelli Guzzini S.p.A. v rámci této záruky je opravit nebo vyměnit výrobek v souladu s těmito záručními podmínkami.

Společnost Fratelli Guzzini spa odmítá jakoukoliv odpovědnost za ztráty nebo škody související s touto zárukou nebo jiné, a to včetně následujících: hospodářské nebo nemotné ztráty, cena zaplacená za výrobek; ztráta zisku, příjmů, dat, možnosti používat výrobek nebo jiné související výrobky; ztráty nebo nepřímé, náhodné či následné škody.

**guzzini** 

Fratelli Guzzini spa  
c.da Mattonata, 60  
62019 Recanati Itálie  
tel. 071 9891  
fax 071 989260  
[www.fratelliguzzini.com](http://www.fratelliguzzini.com)  
[info@fratelliguzzini.com](mailto:info@fratelliguzzini.com)